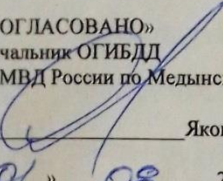

«СОГЛАСОВАНО»
Руководитель отдела
образования администрации
МР «Медынский район»

 Дударева Е.В.

« 01 » 08 2022 г.

«СОГЛАСОВАНО»
Начальник ОГИБДД
ОсМВД России по Медынскому району

 Яковлев А.А.

« 01 » 08 2022 г.

«УТВЕРЖДАЮ»
Директор МКОУ «Медынская очно-
заочная СОШ

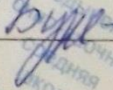
 Буренкова Л.В.

« 01 » 08 2022 г.



ПАСПОРТ

Дорожной безопасности образовательного учреждения
МКОУ «Медынская очно-заочная средняя общеобразовательная школа»

2022 г.

Общие сведения

Название:

Муниципальное казенное общеобразовательное учреждение «Медынская очно-заочная средняя общеобразовательная школа»

Тип ОУ **казенный**

Юридический адрес ОУ: **249950 Калужская область г.**

Медынь ул.Володарского д.63

Фактический адрес ОУ: **249950 Калужская область г.**

Медынь ул.Володарского д.63, д.1

Руководители ОУ:

Директор (заведующий) **Буренкова Людмила**

Владимировна 23-641

(фамилия, имя, отчество)

(телефон)

Заместитель директора

по учебной работе

Шуралева Юлия

Юрьевна

23-641

(фамилия, имя, отчество)

(телефон)

Ответственные работники

муниципального органа

образования

Заведующая отделом образования

Дударева Е.В.

Администрации МР

«Медынский район»

(должность)

(фамилия, имя, отчество)

21-4-17

(телефон)

Ответственные от

Госавтоинспекции

МВД России

Начальник ОГИБДД Ое

по Медынскому району

Яковлев А.А.

(должность)

(фамилия, имя, отчество)

(телефон)

Ответственные работники

за мероприятия по профилактике

детского травматизма

Заместитель директора по

УВР Шуралева Ю.Ю.

(должность)

(фамилия, имя, отчество)

Руководитель или ответственный
работник дорожно-эксплуатационной
организации, осуществляющей
содержание

УДС*

_____ (фамилия, имя, отчество)

(телефон)

Руководитель или ответственный
работник дорожно-эксплуатационной
организации, осуществляющей
содержание

ТСОДД*

_____ (фамилия, имя, отчество)

(телефон)

Количество учащихся 172 (включая УКП при ФКУ ИК-4)

Наличие уголка по БДД – в коридоре левого крыла
(если имеется, указать место

расположения)

Наличие класса по БДД **нет**

(если имеется, указать место

расположения)

Наличие автогородка (площадки) по БДД **нет**

Наличие автобуса в ОУ **нет**

Владелец автобуса _____ -

_____ (ОУ, муниципальное
образование и др.)

Время занятий в ОУ:

2-ая смена: 14-00– 18-25

Телефоны оперативных служб:

01 МЧС

02 полиция

03 скорая помощь

* Дорожно-эксплуатационные организации, осуществляющие содержание УДС, несут ответственность в соответствии с законодательством Российской Федерации (Федеральный закон «О безопасности дорожного движения» №196-ФЗ, КоАП, Гражданский кодекс).

Содержание

I. План-схемы ОУ.

- 1) район расположения ОУ, пути движения транспортных средств и детей (учеников, обучающихся);
- 2) организация дорожного движения в непосредственной близости от образовательного учреждения с размещением соответствующих технических средств, маршруты движения детей и расположение парковочных мест;
- 3) маршруты движения организованных групп детей от ОУ к стадиону, парку или к спортивно-оздоровительному комплексу;
- 4) пути движения транспортных средств к местам разгрузки/погрузки и рекомендуемых безопасных путей передвижения детей по территории образовательного учреждения.

II. Приложения:

- 1) Памятка для администрации образовательного учреждения.
- 2) План мероприятий по профилактике дорожно-транспортных происшествий среди обучающихся в МКОУ «Медынская очно-заочная средняя общеобразовательная школа» на 2019- 2020 уч.год
- 3) Документация ОУ для работы по профилактике детского дорожно-транспортного травматизма
- 4) Памятка для учащихся
- 5) Инструкция педагогу, ответственному за организацию работы по профилактике детского дорожно-транспортного травматизма в МКОУ «Медынская вечерняя (сменная) общеобразовательная школа»
- 6) Информационный уголок для школы по безопасности дорожного движения

План-схемы ОУ.

1) План- схема района расположения ОУ, пути движения транспортных средств и детей (учеников)

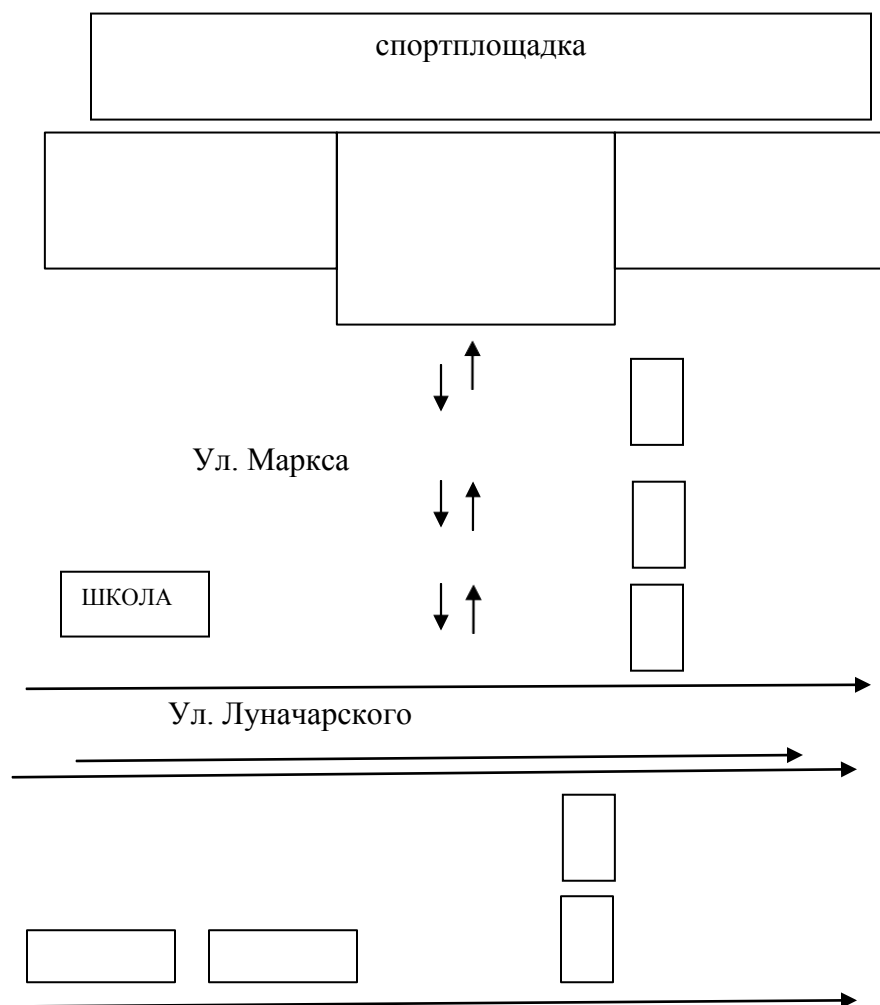

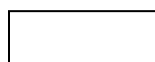
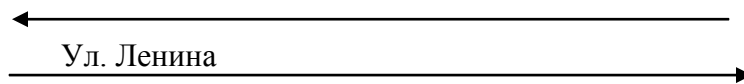

-жилая застройка

→ -движение транспортных средств
←

→ → → -движение детей

2) Схема организации дорожного движения в непосредственной близости от образовательного учреждения с размещением соответствующих технических средств, маршруты движения детей и расположение парковочных мест

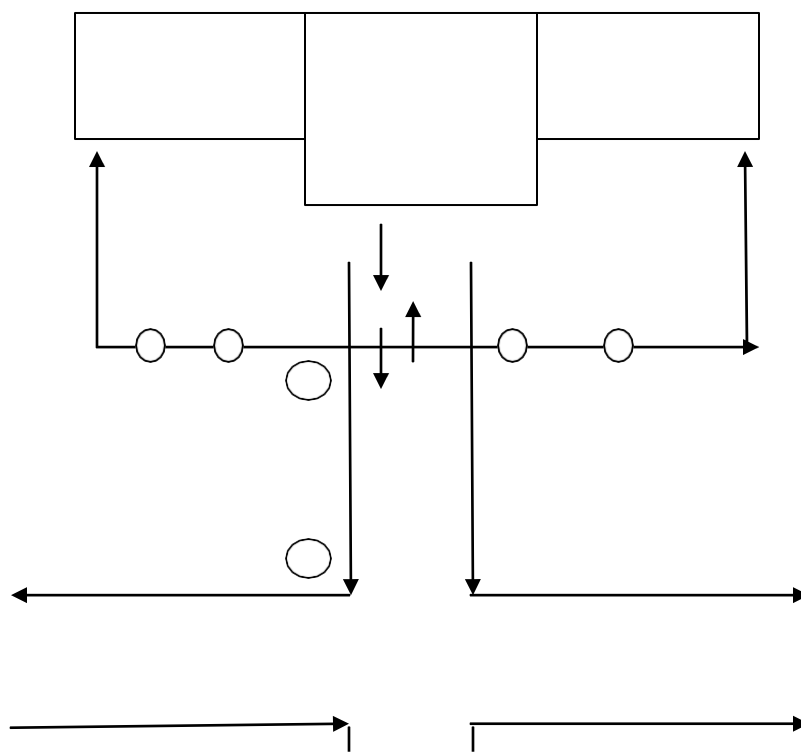

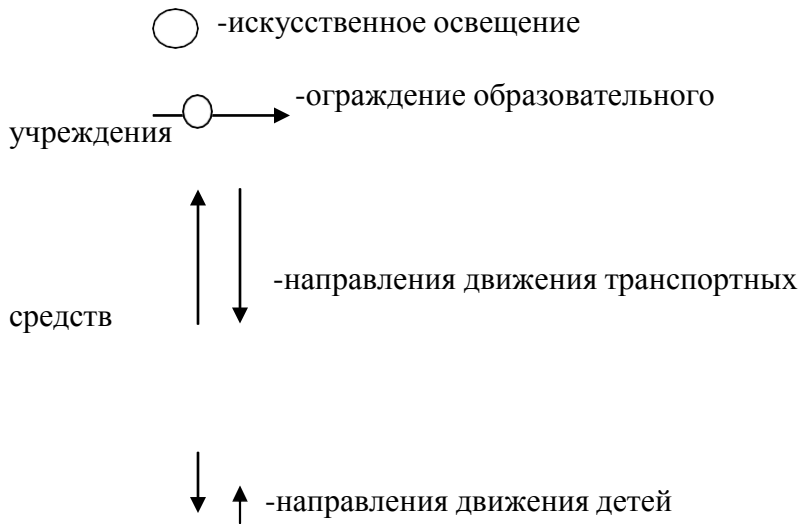
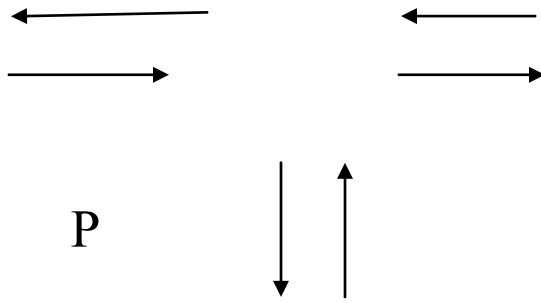

3) Маршруты движения организованных групп детей от ОУ к стадиону, парку или к спортивно-оздоровительному комплексу

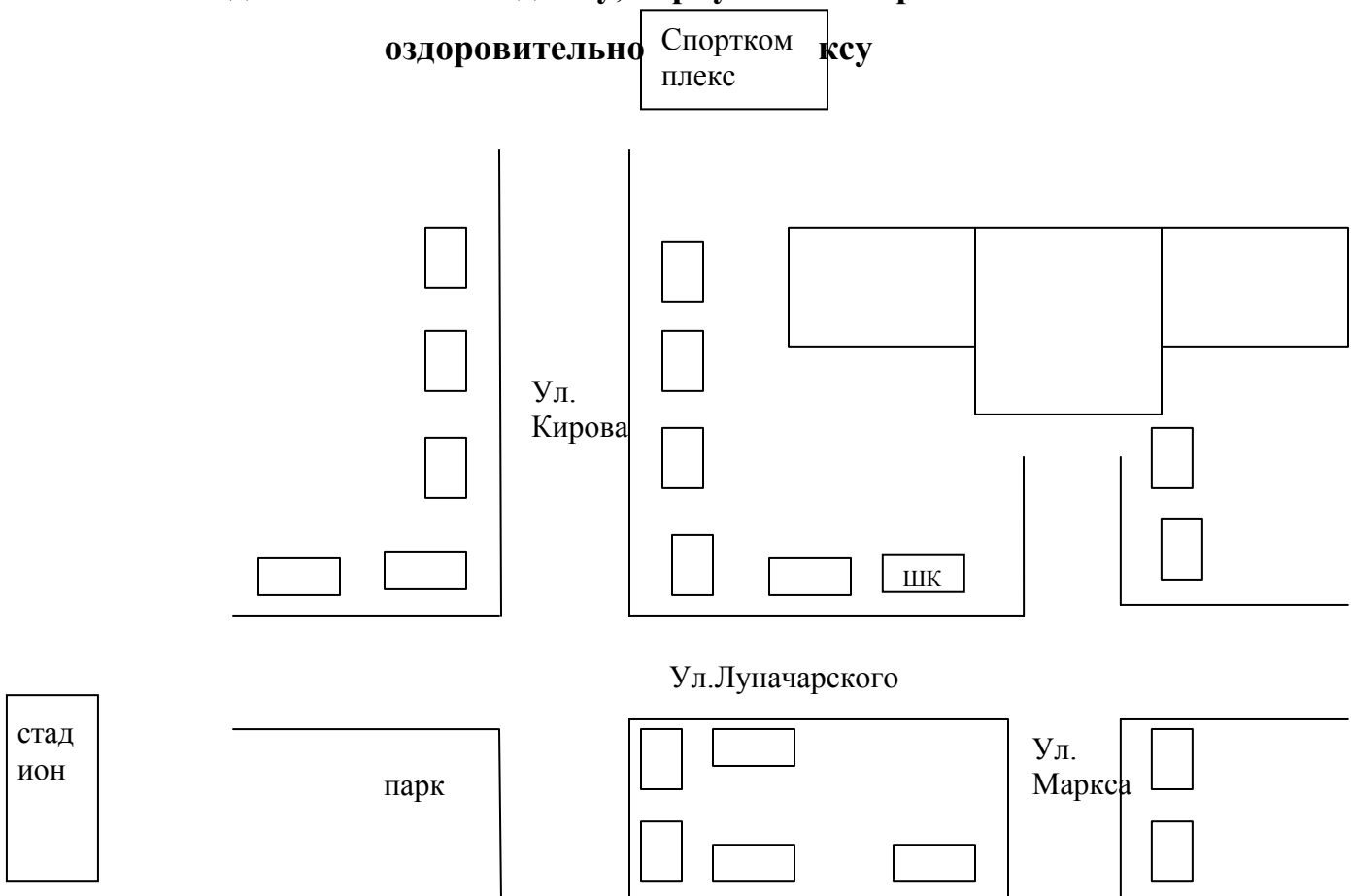

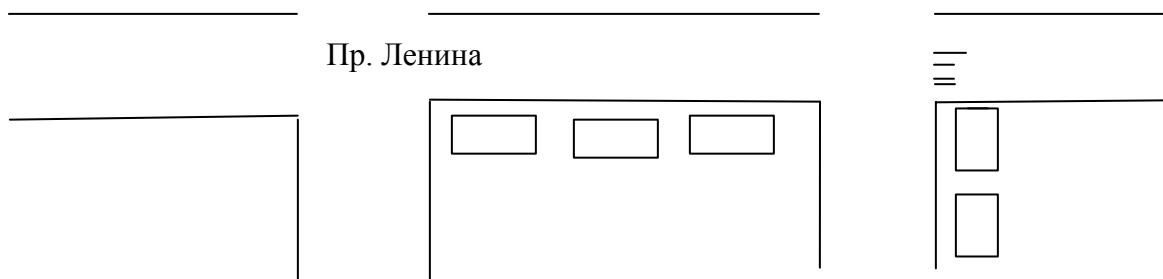

 -жилая застройка

 направление безопасного движения

-тротуар

4) Пути движения транспортных средств к местам разгрузки/погрузки и рекомендуемых безопасных путей передвижения детей по территории образовательного учреждения

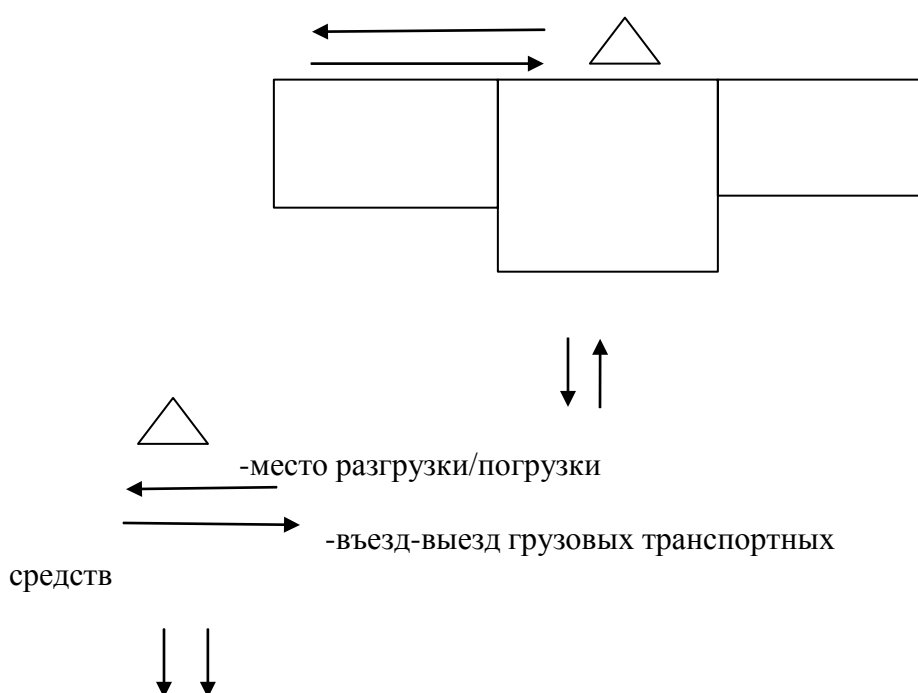

 -место разгрузки/погрузки

 -въезд-выезд грузовых транспортных

средств

Приложения:

Приложение 1

ПАМЯТКА ДЛЯ АДМИНИСТРАЦИИ ОБРАЗОВАТЕЛЬНОГО УЧРЕЖДЕНИЯ

При планировании мероприятий должны быть предусмотрены:

1. Работа с субъектами воспитательного процесса: преподавателями ОБЖ, классными руководителями, воспитателями ГПД, педагогами дополнительного образования по оказанию им методической помощи в проведении разнообразных форм проведения мероприятий по изучению Правил дорожного движения.
2. Активизация работы по предупреждению несчастных случаев с детьми на улице, организация работы по разъяснению среди школьников Правил поведения в общественных местах и предупреждению нарушений Правил дорожного движения.
3. Создание и оборудование уголков (кабинетов) по безопасности движения, изготовление стендов, макетов улиц, перекрестков, светофоров, разработка методических,

дидактических материалов и пособий для занятий со школьниками.

4. Создание специальных площадок (атрибутов для занятий в помещении) для практических занятий по Правилам дорожного движения.

5. Включение в программу по дополнительному образованию работы творческого объединения учащихся по изучению ПДД.

6. Работа с родителями по разъяснению Правил дорожного движения, проведение разных форм: собрания, конференции, совместные игровые программы, выставки-конкурсы творческих работ (рисунки, поделки).

7. Пропаганда Правил дорожного движения через школьную стенную печать, видеофильмы, участие в районных и областных творческих конкурсах (рисунки, плакаты, сочинения, совместные работы детей и родителей, конспекты тематических уроков и занятий; методических разработок по проведению игровых программ, викторин, игр и др.). Оформление методической копилки по организации и проведению месячника «Внимание, дети!». Постоянный контакт администрации образовательного учреждения с инспектором ГИБДД УВД по Дзержинскому и Медынскому муниципальному району.

Приложение 2.**План мероприятий по профилактике дорожно-транспортных происшествий среди обучающихся в МКОУ «Медынская очно-заочная средняя общеобразовательная школа», 2019 -2020 уч.год**

№п/п	МЕРОПРИЯТИЕ	ВРЕМЯ ПРОВЕДЕНИЯ	ОТВЕТСТВЕННЫЕ
1.	Оформление уголка по БДД	в течение сентября	преподаватель ОБЖ Буренкова Л.В.
2.	Анализ состояния работы по предупреждению детского дорожно –транспортного травматизма:	сентябрь	Голубева В.Н.
5.	Беседа «Правила движения - закон улиц и дорог»	сентябрь	Кл.рук
6.	Внеплановый инструктаж с педагогическим составом	сентябрь	Голубева В.Н.
12.	Участие в областных конкурсах «Дорога глазами детей», «Безопасность на дороге»	По положению	зам.директора по ВР, вожатая, кл.рук.
13.	Инструктаж о правилах поведения на дороге и о применении ремней безопасности, детских удерживающих устройств в автомобиле	Каждую четверть	Кл.рук.
14.	Для закрепления навыков безопасного поведения детей и подростков на дорогах запланированы на 2019-2020 уч.год тематические уроки тематические уроки - тематические уроки по ОБЖ 8- 10 кл.; - цикл бесед о ПДД и безопасном поведении на дорогах	согласно учебному плану	преподаватель ОБЖ зам. директора по ВР, ,кл.рук.
15.	Беседы по БДД на классных часах с приглашением сотрудников ГИБДД и ОВД с учащимися школы о БДД;	В течение года	зам.директора по ВР, кл.рук.

16.	Выступление сотрудников ГИБДД и прокуратуры на классных родительских собраниях по вопросу предупреждения правонарушений среди учащихся и о родительской ответственности за деяния детей, а также о необходимости соблюдения правил дорожного движения	В течение года	зам.директора по ВР, кл.рук., .
-----	---	----------------	---------------------------------------

Приложение 3.

ДОКУМЕНТАЦИЯ ДЛЯ РАБОТЫ ОБРАЗОВАТЕЛЬНЫХ УЧРЕЖДЕНИЙ ПО ИЗУЧЕНИЮ ПРАВИЛ ДОРОЖНОГО ДВИЖЕНИЯ И ПРЕДУПРЕЖДЕНИЮ ДОРОЖНО-ТРАНСПОРТНОГО ТРАВМАТИЗМА

1. План работы образовательного учреждения.
2. Календарно-тематическое планирование по предметам с использованием материалов «Программы по профилактике детского дорожно-транспортного травматизма и изучению Правил дорожного - движения».
3. План-график проведения бесед, инструктажей с учащимися.
4. Комплексное планирование месячника «Внимание – дети!».
5. Информационный материал о формах работы с учащимися:
 - классных руководителей по изучению ПДД;
 - преподавателей ОБЖ;
6. Циклограмма внеклассной деятельности по данной проблеме:
 - творческие конкурсы учащихся по литературе, изобразительной деятельности, технологии;
 - прикладному творчеству;
 - совместные творческие работы учащихся и педагогов, учащихся и родителей;
 - выставки-конкурсы дидактических материалов учителей-предметников, педагогов ОБЖ, классных руководителей,
 - конкурсы творческих методических материалов педагогов: конспектов уроков, сценариев мероприятий;
 - дни открытых мероприятий внутри школы.
7. Методическая копилка:
 - разработки методических мероприятий для классных руководителей;
 - материалы для проведения «Дня профилактики»;
 - информационный материал по проведению мероприятий по профилактике ДТП в группе продленного дня;
 - информационный материал «Работа с родителями»;

Приложение 4. ПАМЯТКА ДЛЯ ОБУЧАЮЩИХСЯ

- Жди, пока автобус или другое транспортное средство отъедет на безопасное расстояние, или переходи в другом месте, где дорога хорошо просматривается в обе стороны.

- Прежде чем перейти дорогу, остановись, посмотри налево и на право, потом еще раз налево, и, убедившись в безопасности, переходи дорогу, постоянно контролируя ситуацию.

- Красный сигнал светофора – запрещающий, так как с другой стороны горит зеленый для машин. Желтый – знак внимания, предупреждающий о смене сигналов светофора. Для пешехода желтый сигнал также является запрещающим, так как на желтый сигнал машинам разрешено закончить проезд перекрестка. Зеленый разрешает движение, но, прежде чем выйти на проезжую часть дороги, необходимо убедиться в том, что все машины остановились. Желтый мигающий сигнал светофора информирует о том, что перекресток нерегулируемый. Поэтому, прежде чем перейти дорогу, убедитесь в собственной безопасности.

- Необходимо рассчитать переход так, чтобы не останавливаться на середине дороги. Но если уже попал в такую ситуацию, то стой на середине дороги, на осевой линии, разделяющей транспортные потоки противоположных направлений, или на «направляющем островке», и не делай шаги ни вперед, ни назад, не оценив ситуацию, чтобы водитель успел принять решение, как лучше тебя объехать.

- Выходя из подъезда, уже будь внимателен и осторожен. Играй подальше от дороги, там, где нет машин.

- Не путайте группы знаков, правильно называйте дорожные знаки и информацию, которую несет в себе тот или иной дорожный знак. Например, часто путают значение знаков 1.20 и 5.16.1. Они оба имеют одинаковое название «Пешеходный переход», но знак 1.20 (треугольный с красной каймой) относится к группе предупреждающих знаков и предупреждает водителя, что впереди – знак 5.16.1 и пешеходный переход. А знак 5.16.1 (квадратный синий), имеющий то же название, относится к группе информационно-указательных и указывает пешеходам, что через дорогу надо переходить именно здесь.

- В первую очередь, дети должны знать значение знаков: «Пешеходный переход» (подземный и надземный), «Движение пешеходов запрещено», «Пешеходная дорожка», «Дети», «Движение на велосипедах запрещено», «Пересечение с велосипедной дорожкой», «Велосипедная дорожка».

- Дорожный знак «ДЕТИ» вовсе не предусматривает переход через дорогу именно в месте его установки, а лишь информирует водителя о том, что на дороге могут неожиданно появиться дети, так как рядом школа, детский сад или другое

учреждение, и возможно неожиданное появление детей на дороге

Приложение 5.

ИНСТРУКЦИЯ ПЕДАГОГУ, ОТВЕТСТВЕННОМУ ЗА ОРГАНИЗАЦИЮ РАБОТЫ ПО ПРОФИЛАКТИКЕ ДЕТСКОГО ДОРОЖНО- ТРАНСПОРТНОГО ТРАВМАТИЗМА В МКОУ «МЕДЫНСКАЯ ОЧНО-ЗАОЧНАЯ СРЕДНЯЯ ОБЩЕОБРАЗОВАТЕЛЬНАЯ ШКОЛА»

Педагог, ответственный за организацию профилактики ДДТТ, назначается приказом директора общеобразовательного учреждения перед началом учебного года. Это может быть заместитель директора по воспитательной работе, учитель ОБЖ, или любой педагог (на усмотрение директора), владеющий соответствующими знаниями или прошедший курсы повышения квалификации по обучению школьников правилам дорожного движения.

Педагог (инструктор по безопасности дорожного движения) руководствуется в своей работе Законом Российской Федерации «О безопасности дорожного движения», «Правилами дорожного движения Российской Федерации» (новая редакция с внесенными дополнениями и изменениями), другими нормативными правовыми актами. Работа осуществляется в тесном контакте с инспектором по пропаганде или сотрудником Госавтоинспекции, закрепленным за данным общеобразовательным учреждением приказом начальника Госавтоинспекции.

В обязанности педагога, ответственного за организацию профилактики ДДТТ, входит следующее.

1. Организация работы общеобразовательного учреждения по профилактике ДДТТ в соответствии с планами совместной работы Госавтоинспекции и органа управления образованием. План рассматривается на педагогическом совете и утверждается директором, а совместные планы

проведения профилактических мероприятий – еще и руководителями соответствующих организаций.

2. Осуществление контроля за выполнением учебного плана и программы занятий по ПДД в образовательном процессе.

Осуществление постоянного контакта с подразделением пропаганды Госавтоинспекции в:

- организации совместных профилактических мероприятий с учащимися и их родителями;
- оформлении «уголка безопасности», кабинета ОБЖ;
- обеспечении учащихся методической литературой и наглядными пособиями;
- ведении наблюдательного дела на общеобразовательное учреждение.

4. Систематическое информирование педагогического коллектива и родителей о состоянии аварийности: количестве ДТП с участием детей, анализе причин и условий, способствующих возникновению ДТП, сроках проведении профилактических мероприятий, их участниках.

5. Разработка совместно с сотрудником Госавтоинспекции схемы маршрута безопасного передвижения учащихся по территории, прилегающей к общеобразовательному учреждению. Контроль постоянного обновления информации по данной схеме.

ИНФОРМАЦИОННЫЙ УГОЛОК ДЛЯ ШКОЛЫ ПО БЕЗОПАСНОСТИ ДОРОЖНОГО ДВИЖЕНИЯ

Информационные и пропагандистские материалы по безопасности дорожного движения должны быть во всех школах. Они оформляются в виде специальных стендов или щитов (один или несколько) и, как правило, располагаются на видном месте в вестибюле школы, желательно на выходе из детского образовательного учреждения.

Примерный перечень материалов, располагаемых на стендах, следующий:

1. Выписка из приказа директора школы о назначении лица, ответственного за работу по профилактике детского дорожно-транспортного травматизма (с указанием должности, фамилии, имени, отчества).
2. Информация (по согласованию с районным отделом ГИБДД) о закреплении за школой сотрудников ГИБДД и дружинников с указанием фамилий.
3. Информация о ДТП, происшедших с участием учащихся школы и краткий разбор причин случившегося. (Можно приложить схему ДТП и указать пункты ПДД, нарушение требований которых привело к происшествию). Сообщение о работе, проведенной с учащимися школы и родителями в связи с происшедшим ДТП.
4. Информация о нарушителях ПДД – учащихся школы, с указанием фамилий, класса, характера нарушения, со ссылкой на ПДД, и о мерах, принятых к нарушителям.
5. Информация о проводимых в школе мероприятиях, связанных с изучением ПДД: проведение игр, конкурсов, соревнований и т.п. с обязательными сообщениями о ходе подготовки к ним.
6. Информация ГИБДД о состоянии ДДТТ в районе (ежемесячные данные).
7. В качестве постоянной, но периодически сменяемой информации можно использовать некоторые учебные материалы по ПДД. Например, по темам: «Причины ДТП», «Бытовым привычкам не место на дороге» («Ловушки»), «Как избежать опасности на дороге» и т.п.
8. Информация для родителей.

Школа обязана четко объяснять свои задачи, рассказывать о проблемах, информировать об актуальных задачах. Все это в полной мере относится и к проблемам ДДТТ.

Внимание родителей должно быть обращено не только на ту информацию, которая относится непосредственно к ним, но и на ту, с которой школа обращается к детям.

Для достижения наибольшей эффективности в обучении детей, родители должны быть ознакомлены с поручочным содержанием проводимых уроков по ПДД. Это необходимо для того, чтобы не было противоречий в изложении учебного материала учителя на уроке и поведением родителей в реальных дорожных ситуациях, что, к сожалению нередко случается.

9. В качестве информационных материалов, как для родителей, так и для детей могут быть использованы газетные и журнальные вырезки актуального характера по тематике безопасности дорожного движения.

10. Схема безопасного движения учащихся по территории микрорайона школы. Эта схема носит весьма ответственную информационную нагрузку. Как правило, подобные схемы в школах имеются, но к очень большому сожалению, они выполняются формально и никакой полезной работающей информации не несут. Подобные схемы необходимо согласовать с органами ГИБДД.

Сама по себе задача обеспечения безопасности движения учащихся из дома в школу, обратно и в других направлениях в границах микрорайона школы всегда была и остается актуальной и требует гораздо большего внимания, чем это имеет место в реальности.

Учитель не может, да и не должен заниматься ее решением, но обратить внимание руководства школы и тем самым привлечь его внимание к решению вопросов безопасности детей на пути в районе школы, он в состоянии и должен это делать. Администрация, в свою очередь, может обратиться в управление образования и в ГИБДД, в муниципальные и другие органы и потребовать принятия необходимых практических мер по обеспечению безопасности детей.

При выполнении схемы надо подобрать приемлемый масштаб и соблюсти его. Схема должна легко читаться, поэтому обозначать надо основные и понятные ориентиры (строения, дороги, зеленые насаждения и т.п.), надписи должны выполняться четко, разборчиво. Обязательно обозначаются все дороги со всеми элементами (проезжая часть, трамвайные пути, тротуар, разделительная полоса, пешеходные переходы, светофоры, дорожные знаки и разметка). Расположение светофоров, дорожных знаков и разметки должно соответствовать их действительным местам расположения. Хорошо видимой линией (при необходимости со стрелками, обозначающими направление движения) должны быть обозначены все основные пути движения учащихся к школе (и обратно) от близлежащих остановок маршрутного транспорта и основных мест проживания учащихся. Должны быть отмечены участки с интенсивным движением транспортных средств.

Следующий этап работы – оценка степени безопасности дорожного движения на участках дорог, прилегающих к школьной территории:

1. Дорожный знак «Дети» (2 шт.): наличие, состояние, правильность установки (расстояние, высота, освещенность).
2. Состояние проезжей части, тротуаров и их освещенность.
3. Наличие остановок и стоянок транспортных средств, объездных путей, влияющих на пешеходное движение.
4. Наличие постоянных и временных сооружений и предметов, захламленность на территории, прилегающей к школе, влекущие ухудшение обзора, вынужденное нарушение маршрутов детей.
5. Наличие (при необходимости) и состояние пешеходных ограждений в местах подходов детей к школе.
6. Наличие и состояние пешеходных переходов и их обозначений (знаки, разметка).
7. Соблюдение скоростного режима водителями транспортными средствами, наличие искусственных неровностей.
8. Направление движения транспортных потоков (необходимость переключения на другие направления).

9. Организация дежурства сотрудников ГИБДД, дружинников, учителей, родителей, старших школьников

10. Оценив степень безопасности дорожного движения, состояния школьной территории и всего микрорайона школы, необходимо специальными условными значками (например, красный флажок, а при необходимости с дополнительной надписью) обозначить опасные места на схеме.

Опасность временного характера (ремонт тротуара, складирование какого-либо материала и т.д.) лучше обозначить легкосъёмными значками, например, на булавках, а если схема имеет остекление, то – приклеиванием к стеклу.

Если территория школы не имеет своего ограждения, то ее границы (а лучше всю площадь) следует обозначить на схеме.

Все изменения, происходящие на территории микрорайона школы, должны оперативно отражаться на схеме, путем внесения соответствующих поправок, носящих особо серьезный характер (например, вынужденное изменение маршрута движения учащихся), учащиеся должны быть оповещены также специальной информацией, размещаемой рядом со схемой.

Если в микрорайоне школы когда-либо происходили ДТП (с участием или без участия учащихся школы), то места этих ДТП должны быть отмечены на схеме.

Весьма полезно, помимо схемы, вывешиваемой в вестибюле школы, иметь второй ее экземпляр в кабинете ПДД, где она может служить хорошим учебным пособием.

На конкретных примерах дорожной обстановки на дорогах и территории микрорайона школы можно вести занятия по различным темам учебной программы ПДД: перекрестки, пешеходные переходы, сигналы светофора и регулировщика, дорожные знаки и разметка и т.д., а также занятия о безопасном поведении на конкретных путях движения пешеходов в школу, домой и по другим направлениям.

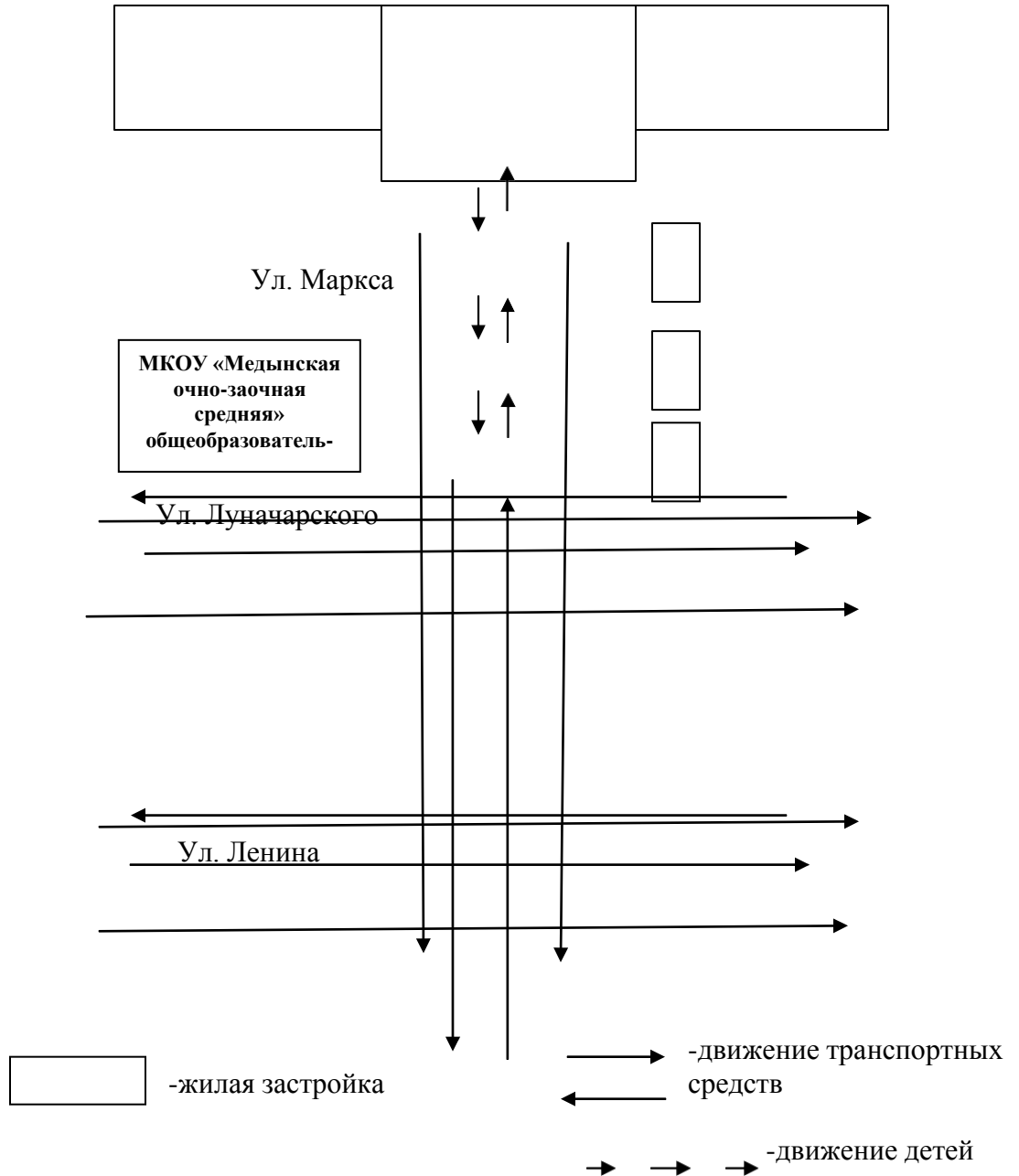

2) Схема организации дорожного движения в непосредственной близости от образовательного учреждения с размещением соответствующих технических средств, маршруты движения детей и расположение парковочных мест

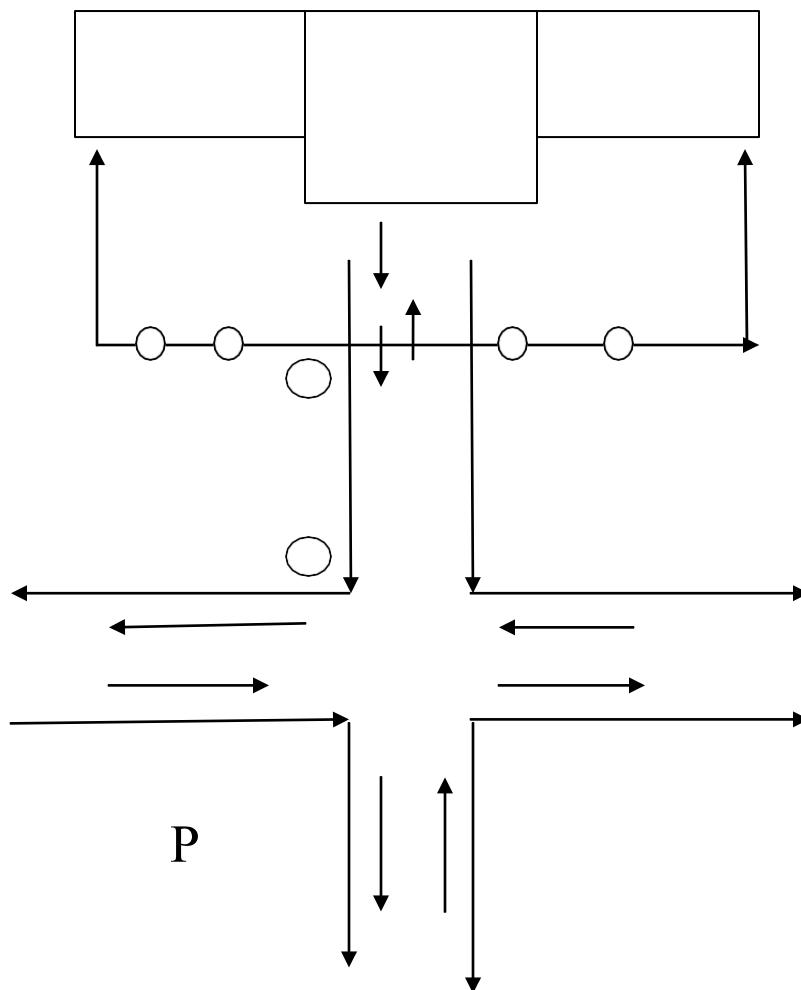

○ -искусственное освещение

○ — -ограждение образовательного учреждения

↑ ↓ -направления движения транспортных средств

↓ ↑ -направления движения детей

3) Маршруты движения организованных групп детей от ОУ к стадиону, парку или к спортивно-оздоровительному комплексу

Спортивный комплекс

Спортивный комплекс

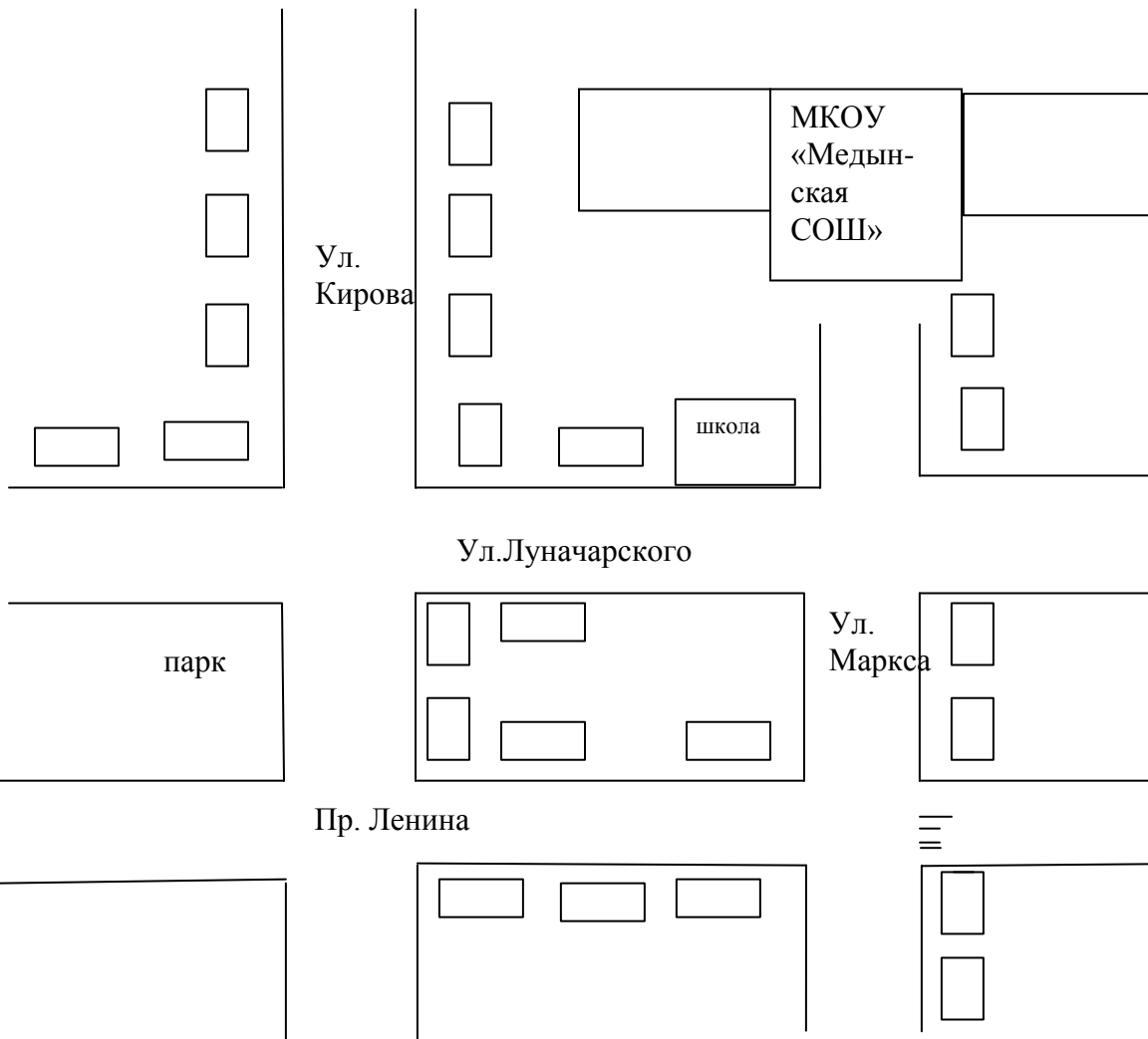

□ -жилая застройка

-----> направление безопасного движения

-тротуар

4) Пути движения транспортных средств к местам разгрузки/погрузки и рекомендуемых безопасных путей передвижения детей по территории образовательного учреждения

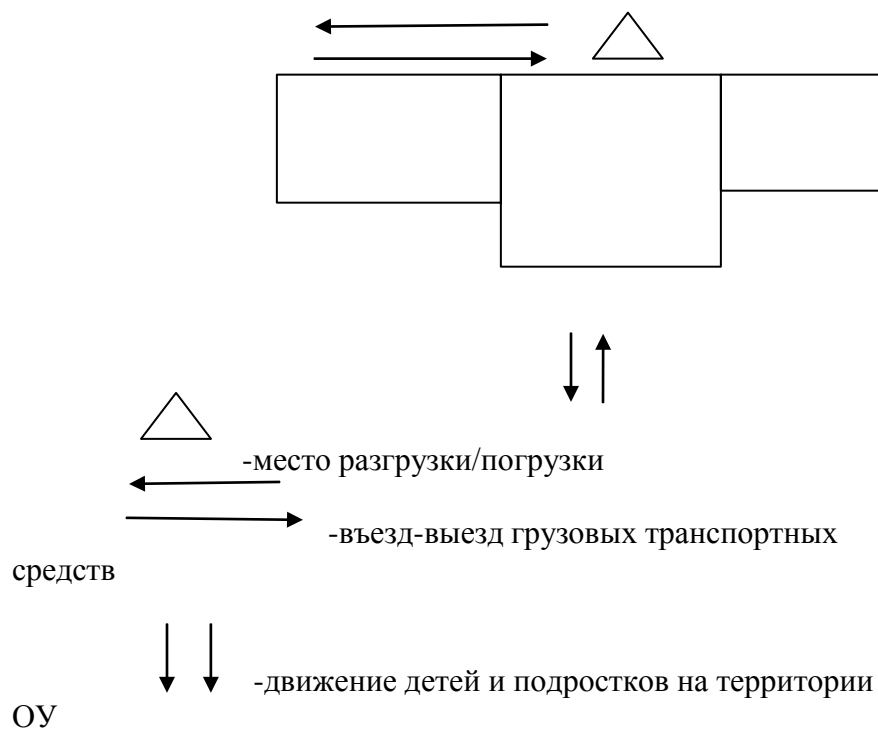

Приложения:

Приложение 1

ПАМЯТКА ДЛЯ АДМИНИСТРАЦИИ ОБРАЗОВАТЕЛЬНОГО УЧРЕЖДЕНИЯ

При планировании мероприятий должны быть предусмотрены:

1. Работа с субъектами воспитательного процесса: преподавателями ОБЖ, классными руководителями, воспитателями ГПД, педагогами дополнительного образования по оказанию им методической помощи в проведении разнообразных форм проведения мероприятий по изучению Правил дорожного движения.
2. Активизация работы по предупреждению несчастных случаев с детьми на улице, организация работы по разъяснению среди школьников Правил поведения в общественных местах и предупреждению нарушений Правил дорожного движения.
3. Создание и оборудование уголков (кабинетов) по безопасности движения, изготовление стендов, макетов улиц, перекрестков, светофоров, разработка методических, дидактических материалов и пособий для занятий со школьниками.
4. Создание специальных площадок (атрибутов для занятий в помещении) для практических занятий по Правилам дорожного движения.
5. Включение в программу по дополнительному образованию работы творческого объединения учащихся по изучению ПДД.
6. Работа с родителями по разъяснению Правил дорожного движения, проведение разных форм: собрания, конференции, совместные игровые программы, выставки-конкурсы творческих работ (рисунки, поделки).
7. Пропаганда Правил дорожного движения через школьную стенную печать, видеофильмы, участие в районных и областных творческих конкурсах (рисунки, плакаты, сочинения, совместные работы детей и родителей, конспекты тематических уроков и занятий; методических разработок по проведению игровых программ, викторин, игр и др.). Оформление методической копилки по организации и проведению месячника «Внимание, дети!». Постоянный контакт администрации образовательного учреждения с инспектором ГИБДД УВД по Дзержинскому и Медынскому муниципальному району.

Приложение 2.

ДОКУМЕНТАЦИЯ ДЛЯ РАБОТЫ ОБРАЗОВАТЕЛЬНЫХ УЧРЕЖДЕНИЙ ПО ИЗУЧЕНИЮ ПРАВИЛ ДОРОЖНОГО ДВИЖЕНИЯ И ПРЕДУПРЕЖДЕНИЮ ДОРОЖНО-ТРАНСПОРТНОГО ТРАВМАТИЗМА

1. План работы образовательного учреждения.
2. Календарно-тематическое планирование по предметам с использованием материалов «Программы по профилактике детского дорожно-транспортного травматизма и изучению Правил дорожного - движения».
3. План-график проведения бесед, инструктажей с учащимися.
4. Комплексное планирование месячника «Внимание – дети!».
5. Информационный материал о формах работы с учащимися:
 - классных руководителей по изучению ПДД;
 - преподавателей ОБЖ;
 - воспитателей ГПД.
6. Циклограмма внеклассной деятельности по данной проблеме:
 - творческие конкурсы учащихся по литературе, изобразительной деятельности, технологии;
 - прикладному творчеству;
 - совместные творческие работы учащихся и педагогов, учащихся и родителей;
 - выставки-конкурсы дидактических материалов учителей-предметников, педагогов ОБЖ, классных руководителей, воспитателей ГПД;
 - конкурсы творческих методических материалов педагогов: конспектов уроков, сценариев мероприятий;
 - дни открытых мероприятий внутри школы.
7. Методическая копилка:
 - разработки методических мероприятий для классных руководителей;
 - материалы для проведения «Дня профилактики»;
 - информационный материал по проведению мероприятий по профилактике ДТП в группе продленного дня;
 - информационный материал «Работа с родителями»;

Приложение 3.

ПАМЯТКА ДЛЯ УЧАЩИХСЯ

- Жди, пока автобус или другое транспортное средство отъедет на безопасное расстояние, или переходи в другом месте, где дорога хорошо просматривается в обе стороны.

- Прежде чем перейти дорогу, остановись, посмотри налево и на право, потом еще раз налево, и, убедившись в безопасности, переходи дорогу, постоянно контролируя ситуацию.

- Красный сигнал светофора – запрещающий, так как с другой стороны горит зеленый для машин. Желтый – знак внимания, предупреждающий о смене сигналов светофора. Для пешехода желтый сигнал также является запрещающим, так как на желтый сигнал машинам разрешено закончить проезд перекрестка. Зеленый разрешает движение, но, прежде чем выйти на проезжую часть дороги, необходимо убедиться в том, что все машины остановились. Желтый мигающий сигнал светофора информирует о том, что перекресток нерегулируемый. Поэтому, прежде чем перейти дорогу, убедитесь в собственной безопасности.

- Необходимо рассчитать переход так, чтобы не останавливаться на середине дороги. Но если уже попал в такую ситуацию, то стой на середине дороги, на осевой линии, разделяющей транспортные потоки противоположных направлений, или на «направляющем островке», и не делай шаги ни вперед, ни назад, не оценив ситуацию, чтобы водитель успел принять решение, как лучше тебя объехать.

- Выходя из подъезда, уже будь внимателен и осторожен. Играй подальше от дороги, там, где нет машин.

- Не путайте группы знаков, правильно называйте дорожные знаки и информацию, которую несет в себе тот или иной дорожный знак. Например, часто путают значение знаков 1.20 и 5.16.1. Они оба имеют одинаковое название «Пешеходный переход», но знак 1.20 (треугольный с красной каймой) относится к группе предупреждающих знаков и предупреждает водителя, что впереди – знак 5.16.1 и пешеходный переход. А знак 5.16.1 (квадратный синий), имеющий то же название, относится к группе информационно-указательных и указывает пешеходам, что через дорогу надо переходить именно здесь.

- В первую очередь, дети должны знать значение знаков: «Пешеходный переход» (подземный и надземный), «Движение пешеходов запрещено», «Пешеходная дорожка», «Дети», «Движение на велосипедах запрещено», «Пересечение с велосипедной дорожкой», «Велосипедная дорожка».

- Дорожный знак «ДЕТИ» вовсе не предусматривает переход через дорогу именно в месте его установки, а лишь информирует водителя о том, что на дороге могут неожиданно появиться дети, так как рядом школа, детский сад или другое учреждение, и возможно неожиданное появление детей на дороге

Приложение 4.

ИНСТРУКЦИЯ ПЕДАГОГУ, ОТВЕТСТВЕННОМУ ЗА ОРГАНИЗАЦИЮ РАБОТЫ ПО ПРОФИЛАКТИКЕ ДЕТСКОГО ДОРОЖНО- ТРАНСПОРТНОГО ТРАВМАТИЗМА В МКОУ «МЕДЫНСКАЯ ВЕЧЕРНЯЯ (СМЕННАЯ) ОБЩЕОБРАЗОВАТЕЛЬНАЯ ШКОЛА»

Педагог, ответственный за организацию профилактики ДДТТ, назначается приказом директора общеобразовательного учреждения перед началом учебного года. Это может быть заместитель директора по воспитательной работе, учитель начальных классов или предмета «ОБЖ», руководитель отряда (кружка) ЮИД или любой педагог (на усмотрение директора), владеющий соответствующими знаниями или прошедший курсы повышения квалификации по обучению школьников правилам дорожного движения.

Педагог (инструктор по безопасности дорожного движения) руководствуется в своей работе Законом Российской Федерации «О безопасности дорожного движения», «Правилами дорожного движения Российской Федерации» (новая редакция с внесенными дополнениями и изменениями), другими нормативными правовыми актами. Работа осуществляется в тесном контакте с инспектором по пропаганде или сотрудником Госавтоинспекции, закрепленным за данным общеобразовательным учреждением приказом начальника Госавтоинспекции.

В обязанности педагога, ответственного за организацию профилактики ДДТТ, входит следующее.

1. Организация работы общеобразовательного учреждения по профилактике ДДТТ в соответствии с планами совместной работы Госавтоинспекции и органа управления образованием. План рассматривается на педагогическом совете и утверждается директором, а совместные планы проведения профилактических мероприятий – еще и руководителями соответствующих организаций.

2. Осуществление контроля за выполнением учебного плана и программы занятий по ПДД в образовательном процессе.

Осуществление постоянного контакта с подразделением пропаганды Госавтоинспекции в:

- организации совместных профилактических мероприятий с учащимися и их родителями;
- оформлении «уголка безопасности», кабинета ОБЖ;
- обеспечении учащихся методической литературой и наглядными пособиями;
- ведении наблюдательного дела на общеобразовательное учреждение.

4. Систематическое информирование педагогического коллектива и родителей о состоянии аварийности: количестве

ДТП с участием детей, анализе причин и условий, способствующих возникновению ДТП, сроках проведения профилактических мероприятий, их участниках.

5. Разработка совместно с сотрудником Госавтоинспекции схемы маршрута безопасного передвижения учащихся по территории, прилегающей к общеобразовательному учреждению. Контроль постоянного обновления информации по данной схеме.

ИНФОРМАЦИОННЫЙ УГОЛОК ДЛЯ ШКОЛЫ ПО БЕЗОПАСНОСТИ ДОРОЖНОГО ДВИЖЕНИЯ

Информационные и пропагандистские материалы по безопасности дорожного движения должны быть во всех школах. Они оформляются в виде специальных стендов или щитов (один или несколько) и, как правило, располагаются на видном месте в вестибюле школы, желательно на выходе из детского образовательного учреждения.

Примерный перечень материалов, располагаемых на стендах, следующий:

11. Выписка из приказа директора школы о назначении лица, ответственного за работу по профилактике детского дорожно-транспортного травматизма (с указанием должности, фамилии, имени, отчества).
12. Информация (по согласованию с районным отделом ГИБДД) о закреплении за школой сотрудников ГИБДД и дружинников с указанием фамилий.
13. Информация о ДТП, происшедших с участием учащихся школы и краткий разбор причин случившегося. (Можно приложить схему ДТП и указать пункты ПДД, нарушение требований которых привело к происшествию). Сообщение о работе, проведенной с учащимися школы и родителями в связи с происшедшим ДТП.
14. Информация о нарушителях ПДД – учащихся школы, с указанием фамилий, класса, характера нарушения, со ссылкой на ПДД, и о мерах, принятых к нарушителям.
15. Информация о проводимых в школе мероприятиях, связанных с изучением ПДД: проведение игр, конкурсов, соревнований и т.п. с обязательными сообщениями о ходе подготовки к ним.
16. Информация ГИБДД о состоянии ДДТТ в районе (ежемесячные данные).
17. В качестве постоянной, но периодически сменяемой информации можно использовать некоторые учебные материалы по ПДД. Например, по темам: «Причины ДТП», «Бытовым привычкам не место на дороге» («Ловушки»), «Как избежать опасности на дороге» и т.п.
18. Информация для родителей.

Школа обязана четко объяснять свои задачи, рассказывать о проблемах, информировать об актуальных задачах. Все это в полной мере относится и к проблемам ДДТТ.

Внимание родителей должно быть обращено не только на ту информацию, которая относится непосредственно к ним, но и на ту, с которой школа обращается к детям.

Для достижения наибольшей эффективности в обучении детей, родители должны быть ознакомлены с поручочным содержанием проводимых уроков по ПДД. Это необходимо для того, чтобы не было противоречий в изложении учебного материала учителя на уроке и поведением родителей в реальных дорожных ситуациях, что, к сожалению нередко случается.

19. В качестве информационных материалов, как для родителей, так и для детей могут быть использованы газетные и журнальные вырезки актуального характера по тематике безопасности дорожного движения.

20. Схема безопасного движения учащихся по территории микрорайона школы. Эта схема носит весьма ответственную информационную нагрузку. Как правило, подобные схемы в школах имеются, но к очень большому сожалению, они выполняются формально и никакой полезной работающей информации не несут. Подобные схемы необходимо согласовать с органами ГИБДД.

Сама по себе задача обеспечения безопасности движения учащихся из дома в школу, обратно и в других направлениях в границах микрорайона школы всегда была и остается актуальной и требует гораздо большего внимания, чем это имеет место в реальности.

Учитель не может, да и не должен заниматься ее решением, но обратить внимание руководства школы и тем самым привлечь его внимание к решению вопросов безопасности детей на пути в районе школы, он в состоянии и должен это делать. Администрация, в свою очередь, может обратиться в управление образования и в ГИБДД, в муниципальные и другие органы и потребовать принятия необходимых практических мер по обеспечению безопасности детей.

При выполнении схемы надо подобрать приемлемый масштаб и соблюсти его. Схема должна легко читаться, поэтому обозначать надо основные и понятные ориентиры (строения, дороги, зеленые насаждения и т.п.), надписи должны выполняться четко, разборчиво. Обязательно обозначаются все дороги со всеми элементами (проезжая часть, трамвайные пути, тротуар, разделительная полоса, пешеходные переходы, светофоры, дорожные знаки и разметка). Расположение светофоров, дорожных знаков и разметки должно соответствовать их действительным местам расположения. Хорошо видимой линией (при необходимости со стрелками, обозначающими направление движения) должны быть обозначены все основные пути движения учащихся к школе (и обратно) от близлежащих остановок маршрутного транспорта и основных мест проживания учащихся. Должны быть отмечены участки с интенсивным движением транспортных средств.

Следующий этап работы – оценка степени безопасности дорожного движения на участках дорог, прилегающих к школьной территории:

11. Дорожный знак «Дети» (2 шт.): наличие, состояние, правильность установки (расстояние, высота, освещенность).
12. Состояние проезжей части, тротуаров и их освещенность.
13. Наличие остановок и стоянок транспортных средств, объездных путей, влияющих на пешеходное движение.
14. Наличие постоянных и временных сооружений и предметов, захламленность на территории, прилегающей к школе, влекущие ухудшение обзора, вынужденное нарушение маршрутов детей.
15. Наличие (при необходимости) и состояние пешеходных ограждений в местах подходов детей к школе.
16. Наличие и состояние пешеходных переходов и их обозначений (знаки, разметка).
17. Соблюдение скоростного режима водителями транспортными средствами, наличие искусственных неровностей.
18. Направление движения транспортных потоков (необходимость переключения на другие направления).

19. Организация дежурства сотрудников ГИБДД, дружинников, учителей, родителей, старших школьников

20. Оценив степень безопасности дорожного движения, состояния школьной территории и всего микрорайона школы, необходимо специальными условными значками (например, красный флажок, а при необходимости с дополнительной надписью) обозначить опасные места на схеме.

Опасность временного характера (ремонт тротуара, складирование какого-либо материала и т.д.) лучше обозначить легкосъёмными значками, например, на булавках, а если схема имеет остекление, то – приклеиванием к стеклу.

Если территория школы не имеет своего ограждения, то ее границы (а лучше всю площадь) следует обозначить на схеме.

Все изменения, происходящие на территории микрорайона школы, должны оперативно отражаться на схеме, путем внесения соответствующих поправок, носящих особо серьезный характер (например, вынужденное изменение маршрута движения учащихся), учащиеся должны быть оповещены также специальной информацией, размещаемой рядом со схемой.

Если в микрорайоне школы когда-либо происходили ДТП (с участием или без участия учащихся школы), то места этих ДТП должны быть отмечены на схеме.

Весьма полезно, помимо схемы, вывешиваемой в вестибюле школы, иметь второй ее экземпляр в кабинете ПДД, где она может служить хорошим учебным пособием.

На конкретных примерах дорожной обстановки на дорогах и территории микрорайона школы можно вести занятия по различным темам учебной программы ПДД:

перекрестки, пешеходные переходы, сигналы светофора и регулировщика, дорожные знаки и разметка и т.д., а также занятия о безопасном поведении на конкретных путях движения пешеходов в школу, домой и по другим направлениям.

**ДОКУМЕНТ ПОДПИСАН
ЭЛЕКТРОННОЙ ПОДПИСЬЮ**

СВЕДЕНИЯ О СЕРТИФИКАТЕ ЭП

Сертификат 603332450510203670830559428146817986133868575789

Владелец Буренкова Людмила Владимировна

Действителен с 20.10.2021 по 20.10.2022